

**МИНИСТЕРСТВО СЕЛЬСКОГО ХОЗЯЙСТВА РОССИЙСКОЙ ФЕДЕРАЦИИ**

федеральное государственное бюджетное образовательное учреждение  
высшего образования  
**«ЮЖНО-УРАЛЬСКИЙ ГОСУДАРСТВЕННЫЙ АГРАРНЫЙ УНИВЕРСИТЕТ»**

**ИНСТИТУТ АГРОИНЖЕНЕРИИ**

УТВЕРЖДАЮ

И.о. директора института агроинженерии

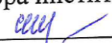
 С.Д. Шепелев

«23» апреля 2020 г.

Кафедра «Прикладная механика»

Рабочая программа дисциплины

**Б1.О.17 ИНЖЕНЕРНАЯ И КОМПЬЮТЕРНАЯ ГРАФИКА**

Направление подготовки **13.03.02 Электроэнергетика и электротехника**

Профиль **Электроснабжение**

Уровень высшего образования – **бакалавриат**

Квалификация – **бакалавр**

Форма обучения - **заочная**

Челябинск  
2020

Рабочая программа дисциплины «Инженерная и компьютерная графика» составлена в соответствии с требованиями Федерального государственного образовательного стандарта высшего образования (ФГОС ВО), утвержденного Приказом Министерства образования и науки Российской Федерации 28.02.2018 г. №144. Рабочая программа предназначена для подготовки бакалавра по направлению **13.03.02 Электроэнергетика и электротехника, профиль - Электроснабжение.**

Настоящая рабочая программа дисциплины составлена в рамках основной профессиональной образовательной программы (ОПОП) и учитывает особенности обучения при инклюзивном образовании лиц с ограниченными возможностями здоровья (ОВЗ) и инвалидов.

Составитель – кандидат технических наук, доцент Лещенко Е.А.

Рабочая программа дисциплины обсуждена на заседании кафедры «Прикладная механика» «17» апреля 2020 г. (протокол №5).

Зав. кафедрой «Прикладная механика»  
кандидат технических наук, доцент



М.А. Гутров

Рабочая программа дисциплины одобрена методической комиссией энергетического факультета

21 апреля 2020 г. (протокол №4).

Председатель методической комиссии  
энергетического факультета,  
кандидат технических наук, доцент



В.А. Захаров

Директор Научной библиотеки



Е.Л. Лебедева

## СОДЕРЖАНИЕ

1.	Планируемые результаты обучения по дисциплине, соотнесенные с планируемыми результатами освоения ОПОП .....	4
1.1.	Цель и задачи дисциплины .....	4
1.2.	Компетенции и индикаторы их достижений.....	4
2.	Место дисциплины в структуре ОПОП .....	5
3.	Объем дисциплины и виды учебной работы .....	5
3.1.	Распределение объема дисциплины по видам учебной работы.....	5
3.2.	Распределение учебного времени по разделам и темам.....	6
4.	Структура и содержание дисциплины .....	6
4.1.	Содержание дисциплины.....	6
4.2.	Содержание лекций.....	7
4.3.	Содержание лабораторных занятий .....	7
4.4.	Содержание практических занятий .....	7
4.5.	Виды и содержание самостоятельной работы обучающихся.....	8
5.	Учебно-методическое обеспечение самостоятельной работы обучающихся по дисциплине.....	8
6.	Фонд оценочных средств для проведения промежуточной аттестации обучающихся по дисциплине.....	8
7.	Основная и дополнительная учебная литература, необходимая для освоения дисциплины.....	8
8.	Ресурсы информационно-телекоммуникационной сети «Интернет», необходимые для освоения дисциплины .....	9
9.	Методические указания для обучающихся по освоению дисциплины .....	10
10.	Информационные технологии, используемые при осуществлении образовательного процесса по дисциплине, включая перечень программного обеспечения и информационных справочных систем .....	10
11.	Материально-техническая база, необходимая для осуществления образовательного процесса по дисциплине .....	10
	Приложение. Фонд оценочных средств для текущего контроля успеваемости и проведения промежуточной аттестации обучающихся.....	10
	Лист регистрации изменений .....	26

# 1. Планируемые результаты обучения по дисциплине, соотнесенные с планируемыми результатами освоения ОПОП

## 1.1. Цель и задачи дисциплины

Бакалавр по направлению подготовки 13.03.02 Электроэнергетика и электротехника должен быть подготовлен к следующим видам профессиональной деятельности: научно-исследовательской, проектной, производственно-технологической, организационно-управленческой.

**Цель дисциплины** – приобретение навыков выполнения технических чертежей в соответствии с требованиями стандартов Единой системы конструкторской документации (ЕСКД); приобретение опыта чтения чертежей деталей и сборочных единиц; применение современной вычислительной техники при решении геометрических задач; формирование системы понятий, знаний, умений и навыков в области создания современных чертежей на компьютере.

### Задачи дисциплины:

- изучить способы решения геометрических задач; изучить правила и условности, установленные стандартами ЕСКД при выполнении технических чертежей;
- овладеть методами разработки и ведения технической документации с использованием компьютера;
- изучить возможности программных средств в области компьютерного проектирования;
- получить навыки самостоятельного освоения новых возможностей программных средств компьютерного проектирования;
- сформировать умение разрабатывать и вести техническую документацию.

## 1.2. Компетенции и индикаторы их достижений

ОПК-1. Способен осуществлять поиск, обработку и анализ информации из различных источников и представлять ее в требуемом формате с использованием информационных, компьютерных и сетевых технологий.

Код и наименование индикатора достижения компетенции	Формируемые ЗУН		
	знания	умения	навыки
ИД-1 ОПК-1 Алгоритмизирует	Обучающийся должен знать: алгоритмы решение задач и реализацию	Обучающийся должен уметь: использовать алгоритмы решение задач и реализацию алгоритмов с	Обучающийся должен владеть: навыками: использовать алгоритмы решение задач и реализацию алгоритмов с

решение задач и реализуется алгоритмы с использованием программных средств	алгоритмов с использованием программных средств – (Б1.О.17-3.1)	использованием программных средств - (Б1.О.17-У.1)	использованием программных средств - (Б1.О.17-Н.1)
ИД-2ОПК-1 Применяет средства информационных технологий для поиска, хранения, обработки, анализа и представления информации	Обучающийся должен знать: как использовать средства информационных технологий для поиска, хранения, обработки, анализа и представления информации –(Б1.О.17-3.2)	Обучающийся должен уметь: использовать средства информационных технологий для поиска, хранения, обработки, анализа и представления информации –(Б1.О.17-У.2)	Обучающийся должен владеть: навыками: использования средств информационных технологий для поиска, хранения, обработки, анализа и представления информации - (Б1.О.17-Н.2)
ИД-3ОПК-1 Демонстрирует знание требований к оформлению документации (ЕСКД, ЕСПД, ЕСТД) и умение	Обучающийся должен знать: требования к оформлению документации (ЕСКД, ЕСПД, ЕСТД) –(Б1.О.17-3.3)	Обучающийся должен уметь: выполнять чертежи простых объектов по требованиям к оформлению документации (ЕСКД, ЕСПД, ЕСТД) - (Б1.О.17-У.3)	Обучающийся должен владеть: навыками: выполнения чертежей простых объектов по требованиям к оформлению документации (ЕСКД, ЕСПД, ЕСТД) -(Б1.О.17-Н.3)

выполнять чертежи простых объектов			
------------------------------------	--	--	--

## 2. Место дисциплины в структуре ОПОП

Дисциплина «Инженерная и компьютерная графика» относится к обязательной части основной профессиональной образовательной программы бакалавриата.

## 3. Объём дисциплины и виды учебной работы

Объём дисциплины составляет 4 зачетные единицы (ЗЕТ), 144 академических часов (далее часов). Дисциплина изучается в 3 семестре.

### 3.1. Распределение объема дисциплины по видам учебной работы

Вид учебной работы	Количество часов
<b>Контактная работа (всего)</b>	<b>10</b>
<i>В том числе:</i>	
<i>Лекции (Лек)</i>	2
<i>Практические занятия (Пр)</i>	-
<i>Лабораторные занятия (Лаб)</i>	8
<b>Самостоятельная работа обучающихся (СР)</b>	<b>130</b>
<b>Контроль</b>	<b>4</b>
<b>Итого</b>	<b>144</b>

### 3.2. Распределение учебного времени по разделам и темам

№ темы	Наименование раздела и темы	Всего часов	в том числе				Контроль
			контактная работа			СР	
			Лек	Лаб	Пр		
1	2	3	4	5	6	7	8
1	Единая система конструкторской документации.	8	0,5	0,5	-	7	X
2	Геометрическое черчение. Проекционное черчение.	11	0,5	0,5	-	10	X
3	Резьбовые соединения деталей.	11,5	-	0,5	-	11	X

4	Разъемные соединения: зубчатые и трубные. Неразъемные соединения деталей сваркой.	11,5	-	0,5	-	11	X
5	Рабочие чертежи и эскизирование деталей.	11	0,5	0,5	-	10	X
6	Шероховатость поверхности.	10,5	-	0,5	-	10	X
7	Деталирование чертежа общего вида	11,5	-	0,5	-	11	X
8	Конструирование. Трехмерное моделирование. Макетирование. Трехмерная визуализация.	12	0,5	0,5	-	11	X
9	Графические примитивы. Редактирующие команды	7,5	-	0,5	-	7	X
10	Создание трёхмерных моделей.	7,5	-	0,5	-	7	X
11	Построение плоских проекций из трёх мерной модели	7,5	-	0,5	-	7	X
12	Построение изометрии модели	6,5	-	0,5	-	6	X
13	Настройка размерных и текстовых стилей	7,5	-	0,5	-	7	X
14	Нанесение размеров и штриховки	6,5	-	0,5	-	6	X
15	Выполнение чертежа по двухмерной технологии	7,5	-	0,5	-	7	X
16	Печать чертежа	2,5	-	0,5	-	2	X
	Контроль	4	X	X	-x	X	4
	Общая трудоемкость	<b>144</b>	<b>2</b>	<b>8</b>	-	<b>130</b>	<b>4</b>

#### 4. Структура и содержание дисциплины

##### 4.1 Содержание дисциплины

Единая система конструкторской документации. Оформление чертежей: форматы, масштабы, линии, шрифты, расположение надписей на поле чертежа, основные надписи и их заполнение, обозначение материалов.

Геометрическое черчение. Проекционное черчение. Геометрические основы конструкции формы деталей. Основные положения и определения. Виды, разрезы, сечения. Главное изображение.

Соединения деталей. Определение и параметры резьбы. Условное изображение резьбы на стержне, в отверстии, в соединении. Обозначение резьбы. Стандартные резьбовые изделия. Резьбовые соединения деталей. Разъемные соединения: зубчатые и трубные. Неразъемные соединения деталей сваркой.

7

Схемы. Структурная схема изделия. Спецификация. Рабочие чертежи и эскизирование деталей. Нанесение размеров на эскизах и рабочих чертежах деталей. Обозначение шероховатости поверхности.

Чтение чертежей узлов и деталей сельскохозяйственных машин. Выполнение рабочих чертежей составных частей изделия.

Трехмерное моделирование. Макетирование. Трехмерная визуализация. Знакомство с графическими программами AutoCAD и КОМПАС. Интерфейс графических программ. Графические примитивы. Редактирующие команды. Создание трёхмерных моделей.

Использование простейших моделей. Выдавливание и вращение. Вычитание и объединение. Построение плоских проекций из трёхмерной модели. Создание блоков. Построение изометрии модели и наклонного сечения. Создание и использование слоев. компоновка чертежа модели. Настройка размерных и текстовых стилей. Нанесение размеров и штриховки. Выполнение двумерных чертежей. Выполнение чертежей ломаный и ступенчатый разрез. Печать чертежа: формат, область печати, устройство вывода и масштаб.

#### 4.2. Содержание лекций

№ п/п	Наименование лабораторных занятий	Кол-во часов
1	Единая система конструкторской документации.	0,5
2	Геометрическое черчение. Проекционное черчение.	0,5
3	Рабочие чертежи и эскизирование деталей.	0,5
4	Конструирование. Трёхмерное моделирование. Макетирование. Трёхмерная визуализация.	0,5
	<b>Итого</b>	<b>2</b>

#### 4.3. Содержание лабораторных занятий

№ п/п	Наименование лабораторных занятий	Кол-во часов
1	Единая система конструкторской документации. Оформление чертежей.	0,25
2	Форматы, масштабы, линии, шрифты, расположение надписей на поле чертежа, основные надписи и их заполнение, обозначение материалов.	0,25
3	Геометрическое черчение. Проекционное черчение.	0,25
4	Геометрические основы конструкции формы деталей. Основные положения и определения. Виды, разрезы, сечения. Главное изображение.	0,25
5	Соединения деталей. Определение и параметры резьбы. Условное изображение резьбы на стержне, в отверстии, в соединении.	0,25
6	Обозначение резьбы. Стандартные резьбовые изделия. Резьбовые соединения деталей.	0,25
7	Разъемные соединения: зубчатые и трубные.	0,25
8	Неразъемные соединения деталей сваркой..	0,25
9	Рабочие чертежи и эскизирование деталей.Схемы. Структурная схема изделия. Спецификация.	0,25
10	Нанесение размеров на эскизах и рабочих чертежах деталей.	0,25
11	Обозначение шероховатости поверхности.	0,5
12	Детализирование чертежа общего вида.Выполнение рабочих чертежей составных частей изделия.	0,25
13	Чтение чертежей узлов и деталей сельскохозяйственных машин.	0,25
14	Конструирование. Трёхмерное моделирование. Макетирование. Трёхмерная визуализация.	0,25



№ п/п	Наименование лабораторных занятий	Кол-во часов
15	Знакомство с графическими программами AutoCAD и КОМПАС. Интерфейсом графических программ.	0,25
16	Графические примитивы (отрезок, окружность, прямоугольник, дуга и пр.).	0,25
17	Редактирующие команды (отрезать, удлинить, копировать, перенести, объединить, разбить и пр.)	0,25
18	Создание трёх мерных моделей. Использование простейших моделей (ящик, цилиндр, шар, конус, тор и клин).	0,25
19	Создание трёх мерных моделей с использованием команд выдавливание и вращение и создание моделей вычитанием и объединением.	0,25
20	Построение плоских проекций из трёх мерной модели. Применение команд вид и чертёж.	0,25
21	Создание блоков.	0,25
22	Построение изометрии модели. Построение наклонного сечения.	0,25
23	Создание и использование слоев. Компоновка чертежа модели.	0,25
24	Настройка размерных и текстовых стилей.	0,5
25	Нанесение размеров и штриховки.	0,5
26	Выполнение чертежа ломаный разрез по двухмерной технологии.	0,25
27	Выполнение чертежа ступенчатый разрез по двухмерной технологии.	0,25
28	Печать чертежа. Формат и область печати.	0,25
29	Печать чертежа. Устройство вывода и масштаб.	0,25
	<b>Итого</b>	<b>8</b>

#### 4.4. Содержание практических занятий

Практические занятия не предусмотрены учебным планом

#### 4.5. Виды и содержание самостоятельной работы обучающихся

##### 4.5.1. Виды самостоятельной работы обучающихся

Виды самостоятельной работы обучающихся	Количество часов
Подготовка домашних графических работ	80
Самостоятельное изучение отдельных тем и вопросов	40
Подготовка к промежуточной аттестации	10
<b>Итого</b>	<b>130</b>

##### 4.5.2. Содержание самостоятельной работы обучающихся

№ п/п	Наименование тем и вопросов	Кол-во часов
1.	Проекционное черчение. Рабочий чертеж модели.	9

2.	Проекционное черчение. Изометрия модели.	9
3.	Проекционное черчение. Выполнение ступенчатого разреза.	9
4.	Проекционное черчение. Выполнение ломаного разреза.	9
5.	Условности машиностроительного черчения. Расчеты. Резьбовые изделия.	9
6.	Условности машиностроительного черчения. Резьбовые изделия. Эскизы.	9
7.	Условности машиностроительного черчения. Резьбовые соединения.	9
8.	Условности машиностроительного черчения. Соединения трубное.	9
9.	Условности машиностроительного черчения. Зубчатое зацепление.	9
10.	Условности машиностроительного черчения. Соединений сваркой.	9
11.	Сборочный чертеж изделия. Структурная схема.	8
12.	Сборочный чертеж изделия. Спецификация.	8
13.	Сборочный чертеж изделия. Эскизы составных частей.	8
14.	Сборочный чертеж изделия. Сборочный чертеж изделия.	8
15.	Деталирование чертежа общего вида. Рабочие чертежи составных частей.	8
	<b>Итого</b>	<b>130</b>

#### **5. Учебно-методическое обеспечение самостоятельной работы обучающихся по дисциплине**

Учебно-методические разработки имеются в Научной библиотеке ФГБОУ ВО Южно-Уральский ГАУ:

1. Методические указания для самостоятельного выполнения задания по инженерной графике " Условности машиностроительного черчения" [Электронный ресурс] / сост.: Торбеев И. Г. [и др.]; Южно-Уральский ГАУ, Институт агроинженерии - Челябинск: Южно-Уральский ГАУ, 2019 - 58 с. - Доступ из локальной сети: <http://nb.sursau.ru:8080/localdocs/tmzh/126.pdf>. - Доступ из сети Интернет: <http://nb.sursau.ru:8080/webdocs/tmzh/126.pdf>.
2. Методические указания для самостоятельной работы над выполнением заданий по дисциплине "Компьютерное проектирование" [Электронный ресурс] / сост.: И. Г. Торбеев [и др.]; Южно-Уральский ГАУ, Институт агроинженерии - Челябинск: Южно-Уральский ГАУ, 2019 - 74 с. - Доступ из локальной сети: <http://nb.sursau.ru:8080/localdocs/tmzh/123.pdf>. - Доступ из сети Интернет: <http://nb.sursau.ru:8080/webdocs/tmzh/123.pdf>.

#### **6.Фонд оценочных средств для проведения промежуточной аттестации обучающихся по дисциплине**

Для установления соответствия уровня подготовки обучающихся требованиям ФГОС ВО разработан фонд оценочных средств для текущего контроля успеваемости и проведения промежуточной аттестации обучающихся по дисциплине. Фонд оценочных средств представлен в Приложении.

#### **7. Основная и дополнительная учебная литература, необходимая для освоения дисциплины**

Основная и дополнительная учебная литература имеется в Научной библиотеке и электронной информационно-образовательной среде ФГБОУ ВО Южно-Уральский ГАУ.

### **Основная:**

1. Инженерная графика [Электронный ресурс]: учебник / Н. П. Сорокин [и др.] ; под ред. Н. П. Сорокина - Москва: Лань, 2011 - 400 с. - Доступ к полному тексту с сайта ЭБС Лань: [http://e.lanbook.com/books/element.php?p11\\_cid=25&p11\\_id=1808](http://e.lanbook.com/books/element.php?p11_cid=25&p11_id=1808).
2. Серга, Г. В. Инженерная графика: учебник / Г. В. Серга, И. И. Табачук, Н. Н. Кузнецова; под общей редакцией Г. В. Серги. — 2-е изд., испр. и доп. — Санкт-Петербург : Лань, 2018. — 228 с. — ISBN 978-5-8114-2856-4. — Текст : электронный // Лань: электронно-библиотечная система. — URL: <https://e.lanbook.com/book/103070>.

### **Дополнительная:**

1. Борисенко И. Г. Инженерная графика [Электронный ресурс]: Эскизирование деталей машин / И.Г. Борисенко - Красноярск: Сибирский федеральный университет, 2014 - 156 с. - Доступ к полному тексту с сайта ЭБС Университетская библиотека online: <http://biblioclub.ru/index.php?page=book&id=364519>.
2. Конакова И. П. Основы проектирования в графическом редакторе КОМПАС-График-3D V14 [Электронный ресурс] / И.П. Конакова; И.И. Пирогова - Екатеринбург: Издательство Уральского университета, 2014 - 113 с. - Доступ к полному тексту с сайта ЭБС Университетская библиотека online: <http://biblioclub.ru/index.php?page=book&id=276270>.

## **8. Ресурсы информационно-телекоммуникационной сети «Интернет», необходимые для освоения дисциплины**

1. Единое окно доступа к учебно-методическим разработкам <https://юургау.рф>
2. ЭБС «Лань» <http://e.lanbook.com/>.
3. Университетская библиотека ONLINE <http://biblioclub.ru>

## **9. Методические указания для обучающихся по освоению дисциплины**

Учебно-методические разработки имеются в Научной библиотеке и электронной информационно-образовательной среде ФГБОУ ВО Южно-Уральский ГАУ:

1. Методические указания к выполнению технических чертежей [Электронный ресурс] / сост.: И. Г. Торбеев, К. И. Торбеев, В. А. Бердникова; Южно-Уральский ГАУ, Институт Агроинженерии - Челябинск: Южно-Уральский ГАУ, 2017 - 43 с. - Доступ из локальной сети: <http://nb.sursau.ru:8080/localdocs/grafika/29.pdf>. - Доступ из сети Интернет: <http://nb.sursau.ru:8080/webdocs/grafika/29.pdf>.
2. Условности машиностроительного черчения [Электронный ресурс]: метод. указ. / сост.: И. Г. Торбеев, Е. А. Торбеева, И. Н. Старунова; Южно-Уральский ГАУ - Челябинск: Южно-Уральский ГАУ, 2016 - 52 с. - Доступ из локальной сети: <http://nb.sursau.ru:8080/localdocs/itm/33.pdf>. - Доступ из сети Интернет: <http://nb.sursau.ru:8080/webdocs/itm/33.pdf>.

## **10. Информационные технологии, используемые при осуществлении образовательного процесса по дисциплине, включая перечень программного обеспечения и информационных справочных систем**

В Научной библиотеке с терминальных станций предоставляется доступ к базам данных:  
- КонсультантПлюс (справочные правовые системы);  
- Техэксперт (информационно-справочная система ГОСТов);

- «Сельхозтехника» (автоматизированная справочная система).

Перечень лицензионного программного обеспечения. Реквизиты подтверждающего документа:

Операционная система Microsoft Windows PRO 10 Russian Academic OLP Лицензионный договор № 11354/410/44 от 25.12.2018 г.; офисный пакет Microsoft Office Std 2019 RUS OLP NL Acadmc Лицензионный договор № 11353/409/44 от 25.12.2018 г., программный комплекс для тестирования знаний MyTestXPro 11.0 Сублицензионный договор № A0009141844/165/44 от 04.07.2017. Антивирус Kaspersky Endpoint Security Договор № 10593/135/44 от 20.06.2018 г. Договор № 20363/166/44 от 21.05.2019.

Система для трехмерного проектирования КОМПАС 3D v18 Договор № КАД-18-0863 от 06.07.2018 г.. двух- и трехмерная система автоматизированного проектирования и черчения Autodesk AutoCAD Серийный номер 564-32434921 от 15.05.2018 г. САЕ-система автоматизированного расчета и проектирования механического оборудования и конструкций в области машиностроения APM WinMachine 15 Договор № ФВ-02/02/2018-ВУЗ/74/18. система компьютерной алгебры PTC MathCAD Education - University Edition № 10554/134/44 от 20.06.2018 г., система автоматизированного проектирования (САПР) MSC Software (Patran, Nastran, Adams, Marc) № RE006578CSA-2 от 01.10.2008 г.

### **11. Материально-техническая база, необходимая для осуществления образовательного процесса по дисциплине**

Проведения занятий лекционного и семинарского типов, групповых и индивидуальных консультаций, текущего контроля и промежуточной аттестации (305)

Компьютерный класс (317).

Помещения для самостоятельной работы обучающихся

Учебная аудитория для проведения занятий лекционного и семинарского типов, групповых и индивидуальных консультаций, текущего контроля и промежуточной аттестации; Помещение для самостоятельной работы обучающихся (303).

#### **Перечень оборудования и технических средств обучения**

Посадочные места для обучающихся – 32, рабочее место преподавателя - 1.

Экран переносной, проектор, ноутбук.

Учебно-наглядные пособия: Задания по начертательной геометрии; Пересечение тел вращения;

Шероховатость поверхности; Резьбовые соединения.

Монитор 15" Samtron 78E – 15 шт.; Системный блок: Процессор INTEL Celeron 1700 400/128kb (Socket-478) – 12 шт.; Системный блок: Процессор INTEL Celeron 366 (64 Mb) HDD 2 Gb (SVGA) – 1 шт.; Персональный компьютер интелселерон 850 – 1 шт.; Системный блок (intelPentium 4 Celeron) – 1 шт.; Проектор ViewSonic; Экран проекционный.

Учебно-наглядные пособия: Трехмерная модель; Соединение сваркой.

Посадочные места для обучающихся – 30, рабочее место преподавателя – 1.

НОУТБУК HP 615 (VC289EA) RM76/2G/320/DVDR W/HD3200/DOS/15.6;

ПЕРСОНАЛЬНЫЙ КОМПЬЮТЕР В КОМПЛЕКТЕ: системный блок Pentium E 5400 2.7GHZ, жесткий диск 250 Gb, монитор 19" LCD, клавиатура, мышь – 30 шт.; ПРИНТЕР CANON LBP-1120 лазерный;

Экран с электроприводом; ПРИНТЕР CANON LBP-1120 лазерный; ИК ПУЛЬТ ДУ ДЛЯ ЭКРАНА С ЭЛЕКТРОПРИВОДОМ; 7. КОЛОНКИ 5+1 SVEN ИНО.

Выход в Интернет, внутривузовская компьютерная сеть, доступ в электронную информационно-образовательную среду.

**ФОНД ОЦЕНОЧНЫХ СРЕДСТВ**

для текущего контроля успеваемости и проведения промежуточной аттестации  
обучающихся

## СОДЕРЖАНИЕ

1. Компетенции с указанием этапа их формирования в процессе освоения ОПОП	14
2. Показатели, критерии и шкала оценивания сформированности компетенций	15
3. Типовые контрольные задания и (или) иные материалы, необходимые для оценки знаний, умений, навыков и (или) опыта деятельности, характеризующих сформированность компетенций в процессе освоения дисциплины	17
4. Методические материалы, определяющие процедуры оценивания знаний, умений, навыков и (или) опыта деятельности, характеризующих сформированность компетенций	18
4.1. Оценочные средства для проведения текущего контроля успеваемости	18
4.1.1. Отчет по лабораторной работе	18
4.1.2. Тестирование	19
4.2. Процедуры и оценочные средства для проведения промежуточной аттестации	22
4.2.1. Дифференцированный зачет	22
4.2.2. Экзамен	25

## 1. Компетенции с указанием этапа их формирования в процессе освоения ОПОП

ОПК-1. Способен осуществлять поиск, обработку и анализ информации из различных источников и представлять ее в требуемом формате с использованием информационных, компьютерных и сетевых технологий.

Код и наименование индикатора достижения компетенции	Формируемые ЗУН		
	знания	умения	навыки
ИД-1ОПК-1 Алгоритмизирует решение задач и реализует алгоритмы с использованием программных средств	Обучающийся должен знать: алгоритмы решение задач и реализацию алгоритмов с использованием программных средств – (Б1.О.17-3.1)	Обучающийся должен уметь: использовать алгоритмы решение задач и реализацию алгоритмов с использованием программных средств - (Б1.О.17-У.1)	Обучающийся должен владеть: навыками: использовать алгоритмы решение задач и реализацию алгоритмов с использованием программных средств - (Б1.О.17-Н.1)
ИД-2ОПК-1 Применяет средства информационных технологий для поиска, хранения, обработки, анализа и представления информации	Обучающийся должен знать: как использовать средства информационных технологий для поиска, хранения, обработки, анализа и представления информации – (Б1.О.17-3.2)	Обучающийся должен уметь: использовать средства информационных технологий для поиска, хранения, обработки, анализа и представления информации - (Б1.О.17-У.2)	Обучающийся должен владеть: навыками: использования средства информационных технологий для поиска, хранения, обработки, анализа и представления информации - (Б1.О.17-Н.2)
ИД-3ОПК-1 Демонстрирует знание требований к оформлению документации (ЕСКД, ЕСПД, ЕСТД) и умение выполнять чертежи простых объектов	Обучающийся должен знать: требования к оформлению документации (ЕСКД, ЕСПД, ЕСТД) – (Б1.О.17-3.3)	Обучающийся должен уметь: выполнять чертежи простых объектов по требованиям к оформлению документации (ЕСКД, ЕСПД, ЕСТД) - (Б1.О.17-У.3)	Обучающийся должен владеть: навыками: выполнения чертежи простых объектов по требованиям к оформлению документации (ЕСКД, ЕСПД, ЕСТД) - (Б1.О.17-Н.3)

## 2. Показатели, критерии и шкала оценивания сформированности компетенций

ОПК-1.1 Алгоритмизирует решение задач и реализует алгоритмы с использованием программных средств

Показатели оценивания	Критерии и шкала оценивания результатов обучения по дисциплине			
	Недостаточный	Достаточный	Средний уровень	Высокий уровень

(ЗУН)	уровень	уровень		
Б.1.О.17-3.1	Обучающийся не знает алгоритмы решение задач и реализацию алгоритмов с использованием программных средств	Обучающийся слабо знает алгоритмы решение задач и реализацию алгоритмов с использованием программных средств	Обучающийся с незначительными ошибками и отдельными пробелами знает алгоритмы решение задач и реализацию алгоритмов с использованием программных средств	Обучающийся с требуемой степенью полноты и точности знает алгоритмы решение задач и реализацию алгоритмов с использованием программных средств
Б.1.О.17-У.1	Обучающийся не умеет составлять алгоритмы решение задач и реализовывать алгоритмы с использованием программных средств	Обучающийся слабо умеет составлять алгоритмы решение задач и реализовывать алгоритмы с использованием программных средств	Обучающийся умеет с незначительными ошибками составлять алгоритмы решение задач и реализовывать алгоритмы с использованием программных средств	Обучающийся умеет составлять алгоритмы решение задач и реализовывать алгоритмы с использованием программных средств
Б.1.О.17-Н.1	Обучающийся не владеет навыками составления алгоритмов решения задач и реализации алгоритмов с использованием программных средств	Обучающийся слабо владеет навыками составления алгоритмов решения задач и реализации алгоритмов с использованием программных средств	Обучающийся с небольшими затруднениями владеет навыками составления алгоритмов решения задач и реализации алгоритмов с использованием программных средств	Обучающийся свободно владеет навыками составления алгоритмов решения задач и реализации алгоритмов с использованием программных средств

ОПК-1.2 Применяет средства информационных технологий для поиска, хранения, обработки, анализа и представления информации

Показатель и оценивания (ЗУН)	Критерии и шкала оценивания результатов обучения по дисциплине			
	Недостаточный уровень	Достаточный уровень	Средний уровень	Высокий уровень



Б.1.О.17-3.2	Обучающийся не знает как использовать средства информационных технологий для поиска, хранения, обработки, анализа и представления информации	Обучающийся слабо знает как использовать средства информационных технологий для поиска, хранения, обработки, анализа и представления информации	Обучающийся с незначительными ошибками и отдельными пробелами знает как использовать средства информационных технологий для поиска, хранения, обработки, анализа и представления информации	Обучающийся с требуемой степенью полноты и точности знает как использовать средства информационных технологий для поиска, хранения, обработки, анализа и представления информации
Б.1.О.17-У.2	Обучающийся не умеет использовать средства информационных технологий для поиска, хранения, обработки, анализа и представления информации	Обучающийся слабо умеет использовать средства информационных технологий для поиска, хранения, обработки, анализа и представления информации	Обучающийся с незначительными ошибками использовать средства информационных технологий для поиска, хранения, обработки, анализа и представления информации	Обучающийся умеет использовать средства информационных технологий для поиска, хранения, обработки, анализа и представления информации
Б.1.О.17-Н.2	Обучающийся не владеет навыками использования средства информационных технологий для поиска, хранения, обработки, анализа и представления информации	Обучающийся слабо владеет навыками использования средства информационных технологий для поиска, хранения, обработки, анализа и представления информации	Обучающийся с небольшими затруднениями владеет навыками использования средства информационных технологий для поиска, хранения, обработки, анализа и представления информации	Обучающийся свободно владеет навыками использования средства информационных технологий для поиска, хранения, обработки, анализа и представления информации

ОПК-1.3 Демонстрирует знание требований к оформлению документации (ЕСКД, ЕСПД, ЕСТД) и умение выполнять чертежи простых объектов

Показатель и оценивания (ЗУН)	Критерии и шкала оценивания результатов обучения по дисциплине			
	Недостаточный уровень	Достаточный уровень	Средний уровень	Высокий уровень
Б.1.О.17-3.1	Обучающийся не знает требования к оформлению документации (ЕСКД, ЕСПД, ЕСТД)	Обучающийся слабо знает требования к оформлению документации (ЕСКД, ЕСПД, ЕСТД)	Обучающийся с незначительными ошибками и отдельными пробелами знает требования к оформлению документации (ЕСКД, ЕСПД, ЕСТД)	Обучающийся с требуемой степенью полноты и точности знает требования к оформлению документации (ЕСКД, ЕСПД, ЕСТД)
Б.1.О.17-У.1	Обучающийся не умеет выполнять чертежи простых объектов по требованиям к оформлению документации (ЕСКД, ЕСПД, ЕСТД)	Обучающийся слабо умеет выполнять чертежи простых объектов по требованиям к оформлению документации (ЕСКД, ЕСПД, ЕСТД)	Обучающийся с незначительными ошибками выполняет чертежи простых объектов по требованиям к оформлению документации (ЕСКД, ЕСПД, ЕСТД)	Обучающийся умеет выполнять чертежи простых объектов по требованиям к оформлению документации (ЕСКД, ЕСПД, ЕСТД)
Б.1.О.17-Н.1	Обучающийся не владеет навыками выполнения чертежи простых объектов по требованиям к оформлению документации (ЕСКД, ЕСПД, ЕСТД)	Обучающийся слабо владеет навыками выполнения чертежи простых объектов по требованиям к оформлению документации (ЕСКД, ЕСПД, ЕСТД)	Обучающийся с небольшими затруднениями владеет навыками выполнения чертежи простых объектов по требованиям к оформлению документации (ЕСКД, ЕСПД, ЕСТД)	Обучающийся свободно владеет навыками выполнения чертежи простых объектов по требованиям к оформлению документации (ЕСКД, ЕСПД, ЕСТД)

**3. Типовые контрольные задания и (или) иные материалы, необходимые для оценки знаний, умений, навыков и (или) опыта деятельности, характеризующих сформированность компетенций в процессе освоения дисциплины**

Типовые контрольные задания и материалы, необходимые для оценки знаний, умений и навыков, содержатся в учебно-методических разработках, приведенных ниже.

1. Методические указания к выполнению технических чертежей [Электронный ресурс] / сост.: И. Г. Торбеев, К. И. Торбеев, В. А. Бердникова; Южно-Уральский ГАУ, Институт Агроинженерии - Челябинск: Южно-Уральский ГАУ, 2017 - 43 с. - Доступ из локальной сети: <http://nb.sursau.ru:8080/localdocs/grafika/29.pdf>. - Доступ из сети Интернет: <http://nb.sursau.ru:8080/webdocs/grafika/29.pdf>.
2. Проекционное черчение в графическом пакете AutoCAD [Электронный ресурс]: методические указания / сост.: И. Г. Торбеев, Е. А. Торбеева, Е. А. Лещенко; Южно-Уральский ГАУ, Институт агроинженерии - Челябинск: Южно-Уральский ГАУ, 2015 - 84 с. - Доступ из сети интернет: <http://nb.sursau.ru:8080/webdocs/grafika/28.pdf>. - Доступ из локальной сети: <http://nb.sursau.ru:8080/localdocs/grafika/28.pdf>.
3. Условности машиностроительного черчения [Электронный ресурс]: метод. указ. / сост.: И. Г. Торбеев, Е. А. Торбеева, И. Н. Старунова; Южно-Уральский ГАУ - Челябинск: Южно-Уральский ГАУ, 2016 - 52 с. - Доступ из локальной сети: <http://nb.sursau.ru:8080/localdocs/itm/33.pdf>. - Доступ из сети Интернет: <http://nb.sursau.ru:8080/webdocs/itm/33.pdf>.
4. Тестовые задания для подготовки и контроля аттестации (программный продукт). Доступ из локальной сети (ауд. 303 и 317).

**4. Методические материалы, определяющие процедуры оценивания знаний, умений, навыков и (или) опыта деятельности, характеризующих сформированность компетенций**

В данном разделе методические материалы, определяющие процедуры оценивания знаний, умений, навыков, характеризующих базовый этап формирования компетенций по дисциплине «Инженерная графика», приведены применительно к каждому из используемых видов текущего контроля успеваемости и промежуточной аттестации обучающихся.

**4.1. Оценочные средства для проведения текущего контроля успеваемости**

**4.1.1. Защита (оценивание чертежей) лабораторной работы**

Содержание и форма отчета по лабораторным работам приводится в методических указаниях к лабораторным работам (п. 3 ФОС). Содержание отчета и критерии оценки отчета (табл.) доводятся до сведения обучающихся в начале занятий.

№	Оценочные средства	Код и наименование индикатора компетенции
	Защита (оценивание чертежей) лабораторной работы	
1	Содержание контрольных вопросов к отчету по лабораторной работе приведено в методических разработках: 1. Проекционное черчение в графическом пакете AutoCAD [Электронный ресурс]: методические указания / сост.: И. Г. Торбеев, Е. А. Торбеева, Е. А. Лещенко; Южно-Уральский	ОПК-1.1 Алгоритмизирует решение задач и реализует алгоритмы с

№	Оценочные средства	Код и наименование индикатора компетенции
	Защита (оценивание чертежей) лабораторной работы	
	<p>ГАУ, Институт агроинженерии - Челябинск: Южно-Уральский ГАУ, 2015 - 84 с. - Доступ из сети интернет: <a href="http://188.43.29.221:8080/webdocs/grafika/28.pdf">http://188.43.29.221:8080/webdocs/grafika/28.pdf</a>. - Доступ из локальной сети: <a href="http://192.168.0.1:8080/localdocs/grafika/28.pdf">http://192.168.0.1:8080/localdocs/grafika/28.pdf</a>.</p> <p>2. Условности машиностроительного черчения, применяемые в инженерной графике [Электронный ресурс]: методические указания / сост.: Торбеев И. Г., Торбеева Е. А., Старунова И. Н.; Южно-Уральский ГАУ, Институт агроинженерии - Челябинск: Южно-Уральский ГАУ, 2016 - 52 с. - Доступ из сети интернет: <a href="http://188.43.29.221:8080/webdocs/itm/33.pdf">http://188.43.29.221:8080/webdocs/itm/33.pdf</a>. - Доступ из локальной сети: <a href="http://192.168.0.1:8080/localdocs/itm/33.pdf">http://192.168.0.1:8080/localdocs/itm/33.pdf</a>.</p>	<p>использованием программных средств ОПК-1.2</p> <p>Применяет средства информационных технологий для поиска, хранения, обработки, анализа и представления информации ОПК-1.3</p> <p>Демонстрирует знание требований к оформлению документации (ЕСКД, ЕСПД, ЕСТД) и умение выполнять чертежи простых объектов</p>

Оценка чертежей (решение задач по начертательной геометрии) выполненных на лабораторных работах используется для определения качества освоения обучающимся отдельных тем дисциплины. Критерии оценки за выполнение лабораторной работы доводятся до сведения обучающихся в начале занятий, и оценивается по усмотрению преподавателя оценкой «отлично», «хорошо», «удовлетворительно», «неудовлетворительно» или «зачтено», «не зачтено». Зачтено ставится обучающимся, уровень ЗУН которых соответствует критериям, установленным для положительных оценок («отлично», «хорошо», «удовлетворительно»). Оценка объявляется обучающемуся непосредственно после защиты лабораторной работы.

Шкала	Критерии оценивания
Оценка 5 (отлично)	<ul style="list-style-type: none"> <li>- изложение материала логично, грамотно;</li> <li>- свободное владение терминологией;</li> <li>- умение высказывать и обосновать свои суждения при ответе на контрольные вопросы;</li> <li>- умение выполнять и читать чертежи различных изделий;</li> <li>- освоение техники выполнения чертежей;</li> <li>- способность решать задачи по инженерной графике.</li> </ul>
Оценка 4 (хорошо)	<ul style="list-style-type: none"> <li>- изложение материала логично, грамотно;</li> <li>- свободное владение терминологией;</li> <li>- осознанное применение теоретических знаний для решения и выполнения задач по инженерной графике, но содержание и форма ответа имеют отдельные неточности.</li> </ul>
Оценка 3	<ul style="list-style-type: none"> <li>- изложение материала неполно, непоследовательно,</li> </ul>

(удовлетворительно)	- неточности в определении понятий, в применении знаний для решения конкретных задач, - затруднения в обосновании своих суждений; - обнаруживается недостаточно глубокое понимание изученного материала.
Оценка 2 (неудовлетворительно)	- отсутствие необходимых теоретических знаний; не решены задачи; - незнание основного материала учебной программы, допускаются грубые ошибки в изложении.
<b>Шкала</b>	<b>Критерии оценивания</b>
Оценка «зачтено»	- осознанное применение теоретических знаний для решения и выполнения задач по начертательной геометрии; - знания основных правил и норм оформления и выполнения чертежей и других конструкторских документов, установленных Государственными стандартами Единой системы конструкторской документации (ЕСКД); - умение выполнять и читать чертежи различных изделий; - освоение техники выполнения чертежей;
Оценка «не зачтено»	- отсутствие необходимых теоретических знаний; не решены задачи по начертательной геометрии; - не знание основных правил и норм оформления и выполнения чертежей и других конструкторских документов, установленных Государственными стандартами Единой системы конструкторской документации (ЕСКД); - не умение выполнять и читать чертежи различных изделий; - не освоение техники выполнения чертежей.

#### 4.1.2. Тестирование

Тестирование используется для оценки качества освоения обучающимся основной профессиональной образовательной программы по отдельным темам или разделам дисциплины. Тест представляет собой комплекс стандартизированных заданий, позволяющий упростить процедуру измерения знаний и умений обучающихся. Обучающимся выдаются тестовые задания с формулировкой вопросов и предложением выбрать один правильный ответ из нескольких вариантов ответов (для всех тестов правильные варианты ответов №1).

№	Оценочные средства	Код и наименование индикатора компетенции
	Тестирование	
1	<b>1.Изображение, показанное на чертеже буквами А-А, называется ...</b>	ИД-1ОПК-1 Использует основные законы естественнонаучных дисциплин для решения стандартных задач в соответствии с направленностью профессиональной деятельности

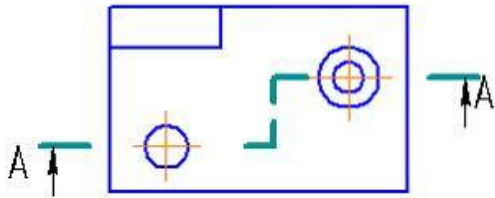
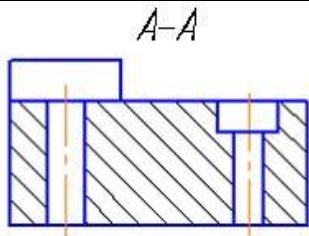

1. сложным ступенчатым разрезом
2. наложенным сечением
3. местным разрезом

**2.Изображение, показанное на чертеже буквами А-А, называется ...**

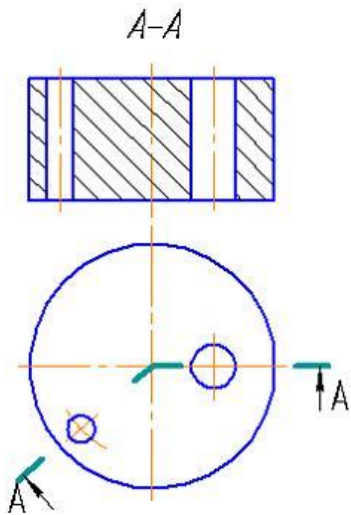

1. сложным ломаным разрезом
2. простым горизонтальным разрезом
3. вынесенным сечением

**3.Резьба с нестандартным профилем изображена на рисунке...**

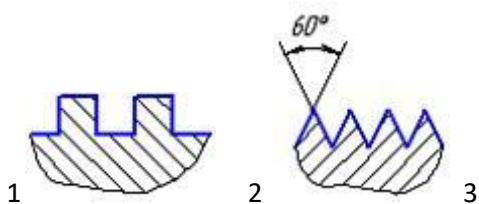

ИД-1ОПК-2 Использует существующие нормативные правовые акты и оформляет специальную документации в соответствии с направленностью профессиональной деятельности

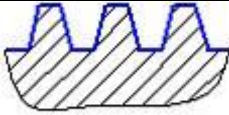

**4.Изображенной на чертеже шпильке соответствует обозначение**

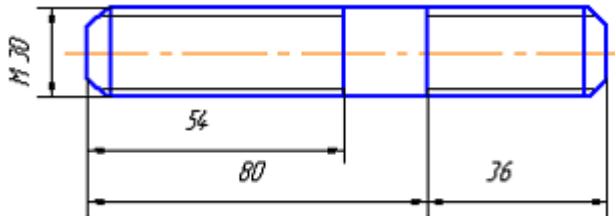

1. шпилька М30×80
2. шпилька М30×54
3. шпилька М30×116

**5.Соединение сваркой показано на рисунке...**

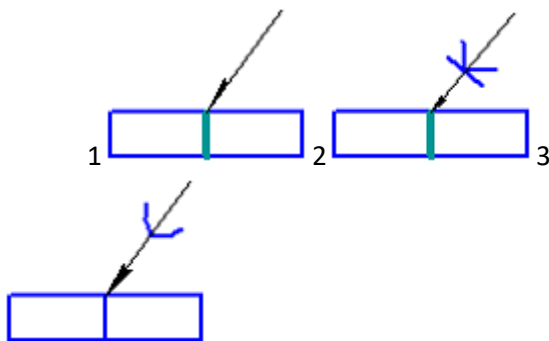

**6.Верным является следующее утверждение: при нанесении размеров на чертежах деталей ....**

1. каждый размер наносится только один раз
2. размеры на чертеже можно повторять
3. размеров на чертеже должно быть как можно больше

**7.При выполнении рабочих чертежей деталей масштаб изображений должен быть ...**

1. принят в соответствии со стандартом
2. уменьшенным в несколько раз
3. увеличенным в несколько раз

**8. На сборочном чертеже не проставляют размеры ... .**

1. фасок
2. присоединительные
3. габаритные
- 4.

**9. Детализование сборочного чертежа - это ... .**

1. разработка чертежей отдельных деталей по сборочному чертежу
2. мысленное расчленение сборочной единицы на отдельные детали
3. подетальное описание изделия по его сборочному чертежу

**10. Стандартные изделия в спецификации записываются...**

1. в алфавитном порядке
2. с начала те, которые входят в главное изображение
1. в том порядке, в каком они встречаются в сборочном чертеже при чтении его слева направо

**11. В графических редакторах блок – это...**

1. совокупность связанных объектов чертежа, обрабатываемых как единый объект
2. элемент библиотеки готовых чертежей типовых деталей
3. изображение конкретного геометрического примитива

**12. Команды редактирования чертежа позволяют...**

1. вносить коррективы в уже существующий чертеж
2. скопировать выбранный фрагмент чертежа из буфера Windows
3. предварительно просмотреть чертеж перед выводом его на печать

**13. Геометрический примитив – это...**



1. простейшая плоская геометрическая фигура
2. простейшая объемная геометрическая фигура
3. элемент чертежа, обрабатываемый графическим редактором как целое

**14. В графических редакторах работа со слоями** позволяет...

1. определенные группы элементов начертить в одном стиле
2. объединить все изображения, выполненные линиями одной толщины, в одном блоке
3. располагать определенные группы элементов на одной плоскости (слое)

**15. Под дугой в AutoCad понимается...**

1. часть окружности
2. эллиптическая дуга
3. сплайн

**16. Команда POLYGON позволяет вычертить...**

1. правильный многоугольник
2. прямоугольник
3. многоугольник

**17. Команда Linetype задает...24**

1. тип линии, применяемый при черчении
2. толщину сплошной толстой основной линии
3. цвет используемой при вычерчивании линии

**18. При решении задач геометрического моделирования в графических редакторах возможно использование трехмерных моделей, ...**

1. полученных операцией выдавливания
2. распознанных в текстовых файлах
3. сфотографированных деталей

**19. Результатом решения задачи геометрического моделирования является...**

1. модель проектируемой детали
2. прочностные и деформационные расчеты
3. пояснительная записка

**20. В процессе моделирования в 3D системах**

	<b>формируется...</b>	
	1. трехмерная модель	
	2. математическая модель	
	3. цветное фото	

По результатам теста обучающемуся выставляется оценка «отлично», «хорошо», «удовлетворительно» или «неудовлетворительно».

Критерии оценивания ответа (табл.) доводятся до сведения обучающихся до начала тестирования. Результат тестирования объявляется обучающемуся непосредственно после его сдачи.

Шкала	Критерии оценивания (% правильных ответов)
Оценка 5 (отлично)	80-100
Оценка 4 (хорошо)	70-79
Оценка 3 (удовлетворительно)	50-69
Оценка 2 (неудовлетворительно)	менее 50

## 4.2. Процедуры и оценочные средства для проведения промежуточной аттестации

### 4.2.1. Дифференцированный зачет

Зачет является формой оценки качества освоения обучающимся основной профессиональной образовательной программы по разделам дисциплины. По результатам зачета обучающемуся выставляется оценка «отлично», «хорошо», «удовлетворительно», «неудовлетворительно».

Зачет проводится по окончании чтения лекций и выполнения лабораторных (практических) занятий. Зачет принимается преподавателями, проводившими лабораторные (практические) занятия, или читающими лекции по данной дисциплине. В случае отсутствия ведущего преподавателя зачет принимается преподавателем, назначенным распоряжением заведующего кафедрой. С разрешения заведующего кафедрой на зачете может присутствовать преподаватель кафедры, привлеченный для помощи в приеме зачета.

Присутствие на зачете преподавателей с других кафедр без соответствующего распоряжения ректора, проректора по учебной работе или декана факультета не допускается.

Форма(ы) проведения зачета (устный опрос по билетам, письменная работа, тестирование и др.) определяются кафедрой и доводятся до сведения обучающихся в начале семестра.

Для проведения зачета ведущий преподаватель накануне получает в деканате зачетно-экзаменационную ведомость, которая возвращается в деканат после окончания мероприятия в день проведения зачета или утром следующего дня.

Обучающиеся при явке на зачет обязаны иметь при себе зачетную книжку, которую они предъявляют преподавателю.

Во время зачета обучающиеся могут пользоваться с разрешения ведущего преподавателя справочной и нормативной литературой, другими пособиями и техническими средствами.

Время подготовки ответа в устной форме при сдаче зачета должно составлять не менее 20 минут (по желанию обучающегося ответ может быть досрочным). Время ответа - не более 10 минут.

Преподавателю предоставляется право задавать обучающимся дополнительные вопросы в рамках программы дисциплины.

Качественная оценка «отлично», «хорошо» или «удовлетворительно», внесенная в зачетную книжку и зачетно-экзаменационную ведомость, является результатом успешного усвоения учебного материала.

Результат зачета в зачетную книжку выставляется в день проведения зачета в присутствии самого обучающегося. Преподаватели несут персональную ответственность за своевременность и точность внесения записей о результатах промежуточной аттестации в зачетно-экзаменационную ведомость и в зачетные книжки.

Если обучающийся явился на зачет и отказался от прохождения аттестации в связи с неподготовленностью, то в зачетно-экзаменационную ведомость ему выставляется оценка «неудовлетворительно».

Неявка на зачет отмечается в зачетно-экзаменационной ведомости словами «не явился».

Нарушение дисциплины, списывание, использование обучающимися неразрешенных печатных и рукописных материалов, мобильных телефонов, коммуникаторов, планшетных компьютеров, ноутбуков и других видов личной коммуникационной и компьютерной техники во время зачета запрещено. В случае нарушения этого требования преподаватель обязан удалить обучающегося из аудитории и проставить ему в ведомости оценку «не зачтено».

Обучающимся, не сдавшим зачет в установленные сроки по уважительной причине, индивидуальные сроки проведения зачета определяются деканом факультета.

Обучающиеся, имеющие академическую задолженность, сдают зачет в сроки, определяемые Университетом. Информация о ликвидации задолженности отмечается в экзаменационном листе.

Допускается с разрешения деканата и досрочная сдача зачета с записью результатов в экзаменационный лист.

Инвалиды и лица с ограниченными возможностями здоровья могут сдавать зачеты в сроки, установленные индивидуальным учебным планом. Инвалиды и лица с ограниченными возможностями здоровья, имеющие нарушения опорно-двигательного аппарата, допускаются на аттестационные испытания в сопровождении ассистентов-сопровождающих.

Процедура проведения промежуточной аттестации для особых случаев изложена в «Положении о текущем контроле успеваемости и промежуточной аттестации обучающихся по ОПОП бакалавриата, специалитета и магистратуры» ФГБОУ ВО Южно-Уральский ГАУ (ЮУрГАУ-П-02-66/02-16 от 26.10.2016 г.).

№	Оценочные средства	Код и наименование индикатора компетенции
	Зачет	
1.	<ol style="list-style-type: none"> <li>1. Форматы чертежей ГОСТ2301-68.</li> <li>2. Штриховка в разрезах и сечениях ГОСТ2306-68.</li> <li>3. Шрифт для надписей на чертежах ГОСТ2304-81.</li> <li>4. Линии чертежа и их обводка ГОСТ2303-68.</li> <li>5. Масштабы чертежей ГОСТ3302-68.</li> <li>6. Основные надписи (угловые штампы) ГОСТ2104-68.</li> <li>7. Требования к оформлению текстовых документов.</li> <li>8. Методика построения многоугольников вписанных в окружность.</li> </ol>	<p>ИД-1ОПК-1 Использует основные законы естественнонаучных дисциплин для решения стандартных задач в соответствии с направленностью профессиональной деятельности</p> <p>ИД-1ОПК-2 Использует существующие</p>

<ol style="list-style-type: none"> <li>9. Уклоны и конусность.</li> <li>10. Сопряжение: определение и назначение.</li> <li>11. Построение лекальных циркульных кривых (овал, эллипс).</li> <li>12. Изображения- виды, разрезы, сечения ГОСТ2305-68.</li> <li>13. Порядок выполнения чертежа.</li> <li>14. Выполнение аксонометрических проекций ГОСТ2317-68.</li> <li>15. Изображениерезьбы ГОСТ2311-68.</li> <li>16. Типы резьб и их характеристика, обозначение.</li> <li>17. Крепёжные детали (виды, расчёты, изображение).</li> <li>18. Изображение резьбовых соединений (конструктивное и упрощенное) ГОСТ2315-68, трубных соединений ГОСТ6357-81.</li> <li>19. Изображение и обозначение сварных соединений ГОСТ2312-73.</li> <li>20. Зубчатые зацепления ГОСТ2402-74.</li> <li>21. Сборочный чертёж (назначение, содержание и изображение).</li> <li>22. Простановка позиций и нанесение размеров на сборочном чертеже.</li> <li>23. Условности и упрощения на сборочном чертеже.</li> <li>24. Порядок выполнения сборочного чертежа с натуры. Схема изделия.</li> <li>25. Выполнение отдельных видов сборочных чертежей. Спецификация ГОСТ2108-68</li> <li>26. Порядок выполнения рабочего чертежа детали.</li> <li>27. Требования, предъявляемые к эскизам деталей.</li> <li>28. Разрезы, сечения, дополнительные и местные виды на эскизах деталей.</li> <li>29. Нанесениеразмеров ГОСТ2307-68.</li> <li>30. Материал. Обозначениеначертеже.</li> <li>31. Обмерочные операции при эскизировании и инструменты обмера Измерение резьбы.</li> <li>32. Нанесение на чертежах обозначений шероховатости поверхностей ГОСТ2309-73, ГОСТ2789-73.</li> <li>33. Интерфейс программы AutoCAD.</li> <li>34. Интерфейс программы КОМПАС.</li> <li>35. Графические примитивы.</li> <li>36. Редактирующие команды.</li> <li>37. Создание трёх мерных моделей.</li> </ol>	<p>нормативные правовые акты и оформляет специальную документацию в соответствии с направленностью профессиональной деятельности</p>
---	--

38. Использование простейших моделей.	
39. Создание трёх мерных моделей с использованием командвыдавливание.	с
40. Создание трёх мерных моделей с использованием командвычитанием.	с
41. Создание трёх мерных моделей с использованием командвращение.	с
42. Создание трёх мерных моделей с использованием командобъединением.	с
43. Построение плоских проекций из трёхмерной модели.	
44. Создание блоков.	
45. Построение изометрии модели.	
46. Построение изометрии наклонного сечения.	
47. Создание и использование слоев.	
48. Компоновка чертежа модели.	
49. Настройка размерных стилей.	
50. Настройка текстовых стилей.	
51. Нанесение размеров.	
52. Нанесение штриховки.	
53. Условности и упрощения на сборочном чертеже.	
54. Выполнение чертежей ломаный разрез по двухмернойтехнологии.	
55. Выполнение чертежей ступенчатый разрез по двухмернойтехнологии	
56. Печать чертежа. Формат.	
57. Печать чертежа. Область печати.	
58. Печать чертежа. Устройство вывода.	
59. Печать чертежа. Масштаб.	

Шкала и критерии оценивания ответа обучающегося представлены в таблице.

Шкала	Критерии оценивания
Оценка 5 (отлично)	<ul style="list-style-type: none"> <li>- обучающийся полно усвоил учебный материал;</li> <li>- показывает знание основных понятий дисциплины, грамотно пользуется терминологией;</li> <li>- проявляет умение анализировать и обобщать информацию, навыки связного описания явлений и процессов;</li> <li>- демонстрирует умение излагать материал в определенной логической последовательности;</li> <li>- показывает умение иллюстрировать теоретические положения конкретными примерами;</li> <li>- демонстрирует сформированность и устойчивость знаний, умений и навыков;</li> <li>- могут быть допущены одна–две неточности при освещении второстепенных вопросов.</li> </ul>
Оценка 4	- ответ удовлетворяет в основном требованиям на оценку «5»,

(хорошо)	<p>но при этом имеет место один из недостатков:</p> <ul style="list-style-type: none"> <li>- в усвоении учебного материала допущены пробелы, не исказившие содержание ответа;</li> <li>- в изложении материала допущены незначительные неточности.</li> </ul>
<p>Оценка 3 (удовлетворительно)</p>	<ul style="list-style-type: none"> <li>- знание основного программного материала в минимальном объеме, погрешности не принципиального характера в ответе на экзамене: неполно или непоследовательно раскрыто содержание материала, но показано общее понимание вопросов;</li> <li>- имелись затруднения или допущены ошибки в определении понятий, использовании терминологии, описании явлений и процессов, исправленные после наводящих вопросов;</li> <li>- выявлена недостаточная сформированность знаний, умений и навыков, обучающийся не может применить теорию в новой ситуации.</li> </ul>
<p>Оценка 2 (неудовлетворительно)</p>	<ul style="list-style-type: none"> <li>- пробелы в знаниях основного программного материала, принципиальные ошибки при ответе на вопросы;</li> <li>- обнаружено незнание или непонимание большей или наиболее важной части учебного материала;</li> <li>- допущены ошибки в определении понятий, при использовании терминологии, в описании явлений и процессов, которые не исправлены после нескольких наводящих вопросов;</li> <li>- не сформированы компетенции, отсутствуют соответствующие знания, умения и навыки.</li> </ul>

#### 4.2.2. Экзамен

Экзамен не предусмотрен учебным планом.

